



LES CLASSIQUES

- BARRIERE NANTES -



...et la ville est belle

LES CLASSIQUES

- BARRIERE NANTES -

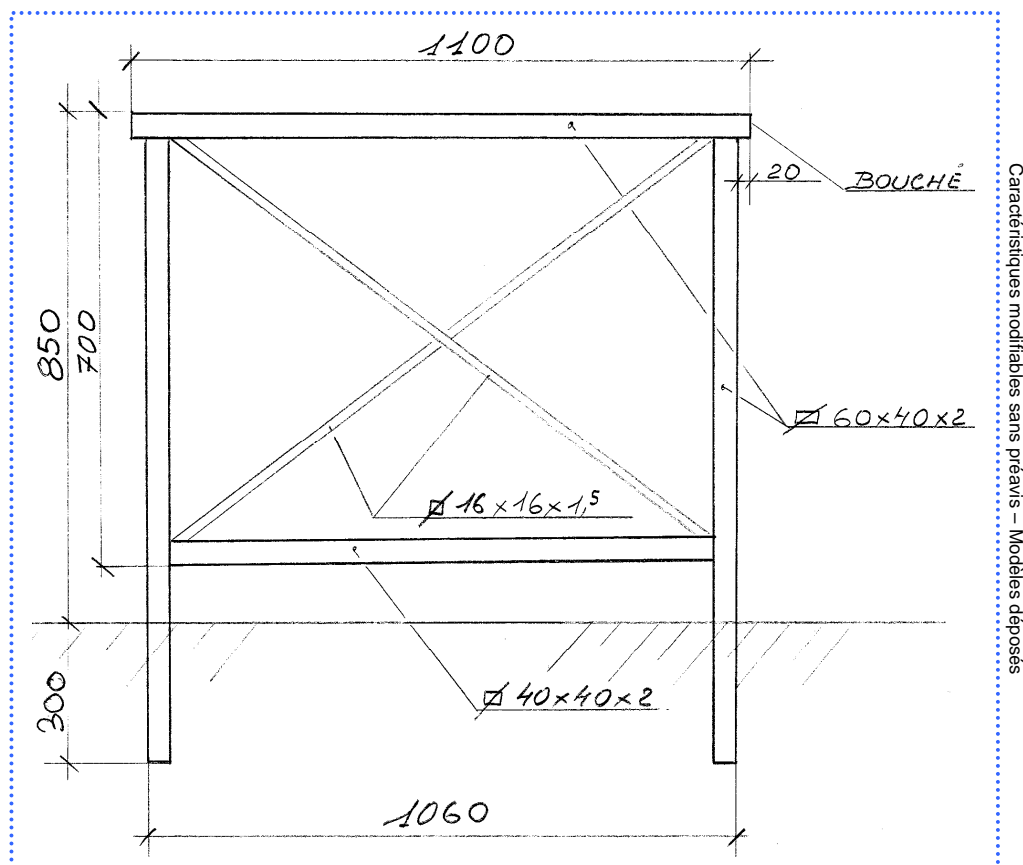

❖ Support :

Barrière constituée à partir de :

- Montants et main courante en tube 60x40 ép. 2mm.
- Lisse inférieure en tube carré 40x40 ép. 2mm.
- Croix en tube carré 16x16 ép. 1,5mm.

- La liaison entre les différentes parties de la barrière est réalisée **par soudure**, elles sont réalisées sur toute la périphérie des tubes et exemptes de bavures.

❖ Finition :

• **Protection anti-corrosion :**

- Couche de zinc déposée par galvanisation à chaud épaisseur 70 μ suivant norme ISO1461.

• **Préparation avant peinture :**

- Dégraissage alcalin.
- Phosphatation microcristalline haut nickel au trempé.

• **Laque de finition :**

- Laque de finition polyuréthane bi composants 60 μ cuite au four, particulièrement étudiée pour résister aux conditions extérieures : tenue aux U.V, intempéries, agents chimiques, brouillard salin... et permettant une grande facilité d'entretien.

Barrière Nantes	
Référence	BANANTES1100GL
Longueur	1110 mm
Hauteur hors sol	850 mm
Hauteur hors tout	1150 mm

Pour tout renseignement

SERI – 21, rue du Sanital – B.P. 440 – 86104 Châtelleraut Cedex – France
Téléphone : 05 49 21 97 47 – Télécopie : 05 49 93 53 95 – E-mail : commercial@seri.fr