



LES CLASSIQUES

ORIGINE
FRANCE[®]
GARANTIE

BVCert. 6023397
Châtelleraut

**- BARRIERE CROIX DE
SAINT-ANDRE -**



...et la ville est belle

LES CLASSIQUES

- BARRIERE CROIX DE SAINT-ANDRE -

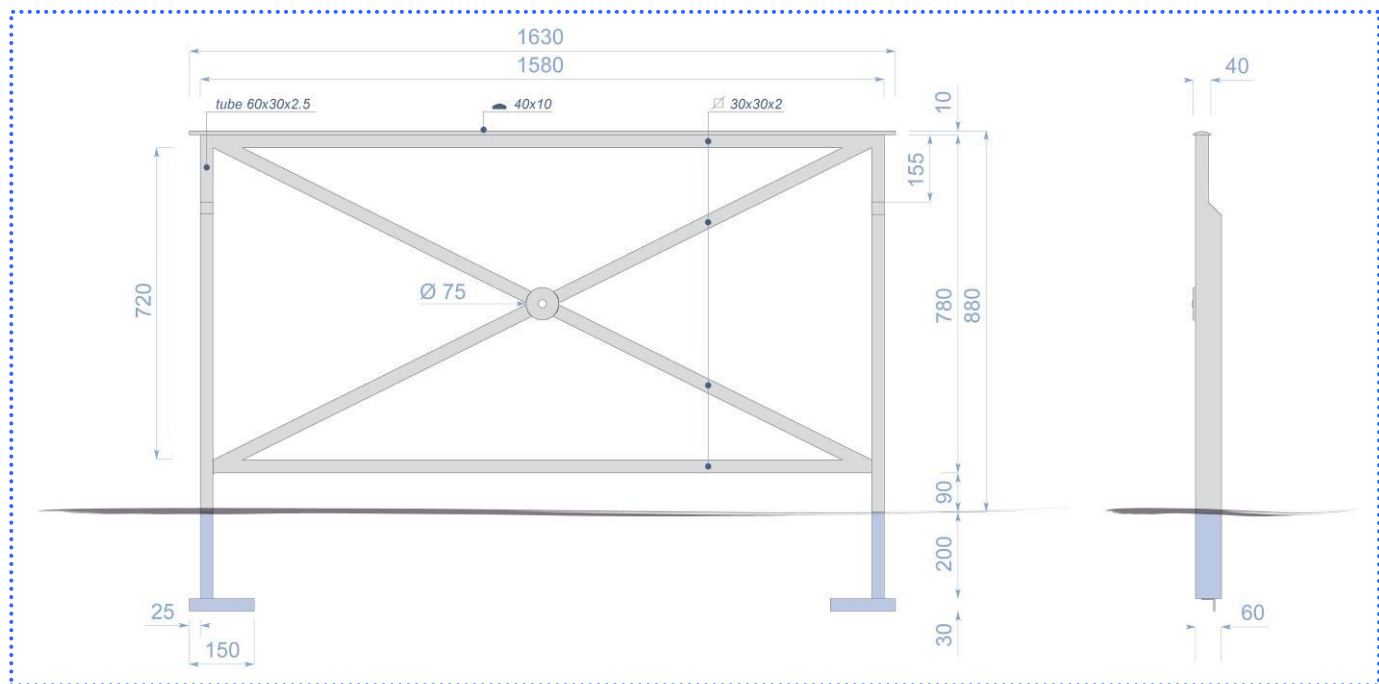

❖ Support :

- Montants acier 60x30 ép. 2,5mm
- Croix en tube acier 30x30 ép. 2mm
- Main courante : ½ rond plein 40x10 sur tube acier 30x30
- Macaron constitué d'un disque Ø 75mm ép. 5mm
- 2 cornières pour scellement 30x30x3 lg150mm
- Les soudures sont réalisées **sur toute la périphérie des tubes.**

Barrière Croix de Saint-André	
Référence	BA203
Longueur	1630 mm
Hauteur hors sol	880 mm
Hauteur hors tout	1110 mm
Poids	23 Kg

❖ Finition :

- **Protection anti-corrosion :**
 - Couche de zinc déposée par galvanisation à chaud épaisseur 70 µ suivant norme ISO1461.
- **Préparation avant peinture :**
 - Dégraissage alcalin
 - Phosphatation microcristalline haut nickel au trempé.
- **Laque de finition :**
 - Laque de finition polyuréthane bi composants 60 µ cuite au four, particulièrement étudiée pour résister aux conditions extérieures : tenue aux U.V, intempéries, agents chimiques, brouillard salin... et permettant une grande facilité d'entretien.

Pour tout renseignement

SERI – 21, rue du Sanital – B.P. 440 – 86104 Châtelleraut Cedex – France
Téléphone : 05 49 21 97 47 – Télécopie : 05 49 93 53 95 – E-mail : commercial@seri.fr