



LES CLASSIQUES

**- BARRIERE PORT ROYAL -
- 1,5M -**



LES CLASSIQUES

- BARRIERE PORT ROYAL - 1,5M -

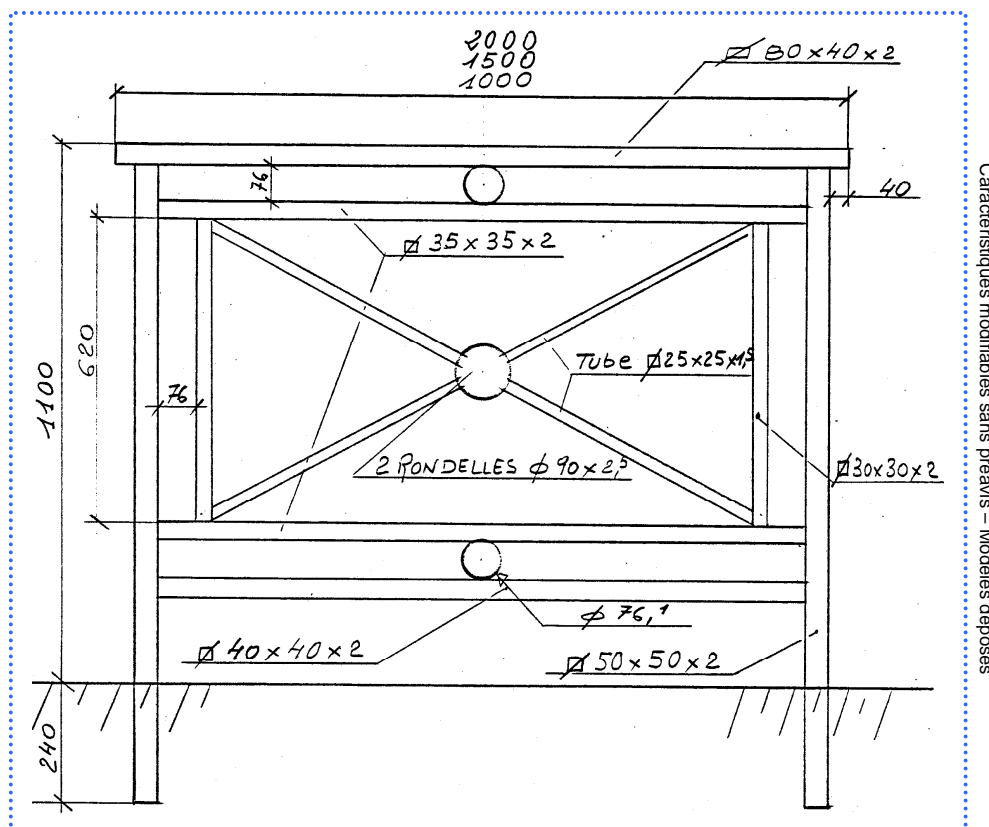

Caractéristiques modifiables sans préavis - Modèles déposés

❖ Support :

Barrière constituée à partir de :

- Main courante : tube acier 80x40 ép. 2mm
- Montant acier 50x50 ép. 2mm
- Croix en tube acier 25x25 ép. 1,5mm
- Macaron constitué de 2 disques Ø 90mm ép. 2,5mm et plat cambré 25x45x3
- Lisses horizontales en tube acier 40x40 ép. 2mm et 35x35 ép. 2mm
- Les soudures sont réalisées **sur toute la périphérie des tubes.**

Barrière Port Royal - 1,5M	
Référence	BA4L1,5M
Longueur	1500 mm
Hauteur hors sol	1100 mm
Hauteur hors tout	1340 mm

❖ Finition :

- **Protection anti-corrosion :**
 - Couche de zinc déposée par galvanisation à chaud épaisseur 70 µ suivant norme ISO1461.
- **Préparation avant peinture :**
 - Dégraissage alcalin
 - Phosphatation microcristalline haut nickel au trempé.
- **Laque de finition :**
 - Laque de finition polyuréthane bi composants 60 µ cuite au four, particulièrement étudiée pour résister aux conditions extérieures : tenue aux U.V., intempéries, agents chimiques, brouillard salin... et permettant une grande facilité d'entretien.

Pour tout renseignement

SERI – 21, rue du Sanital – B.P. 440 – 86104 Châtelleraut Cedex – France
Téléphone : 05 49 21 97 47 – Télécopie : 05 49 93 53 95 – E-mail : commercial@seri.fr